

Bedienungsanleitung Elektronische Schreibmaschine

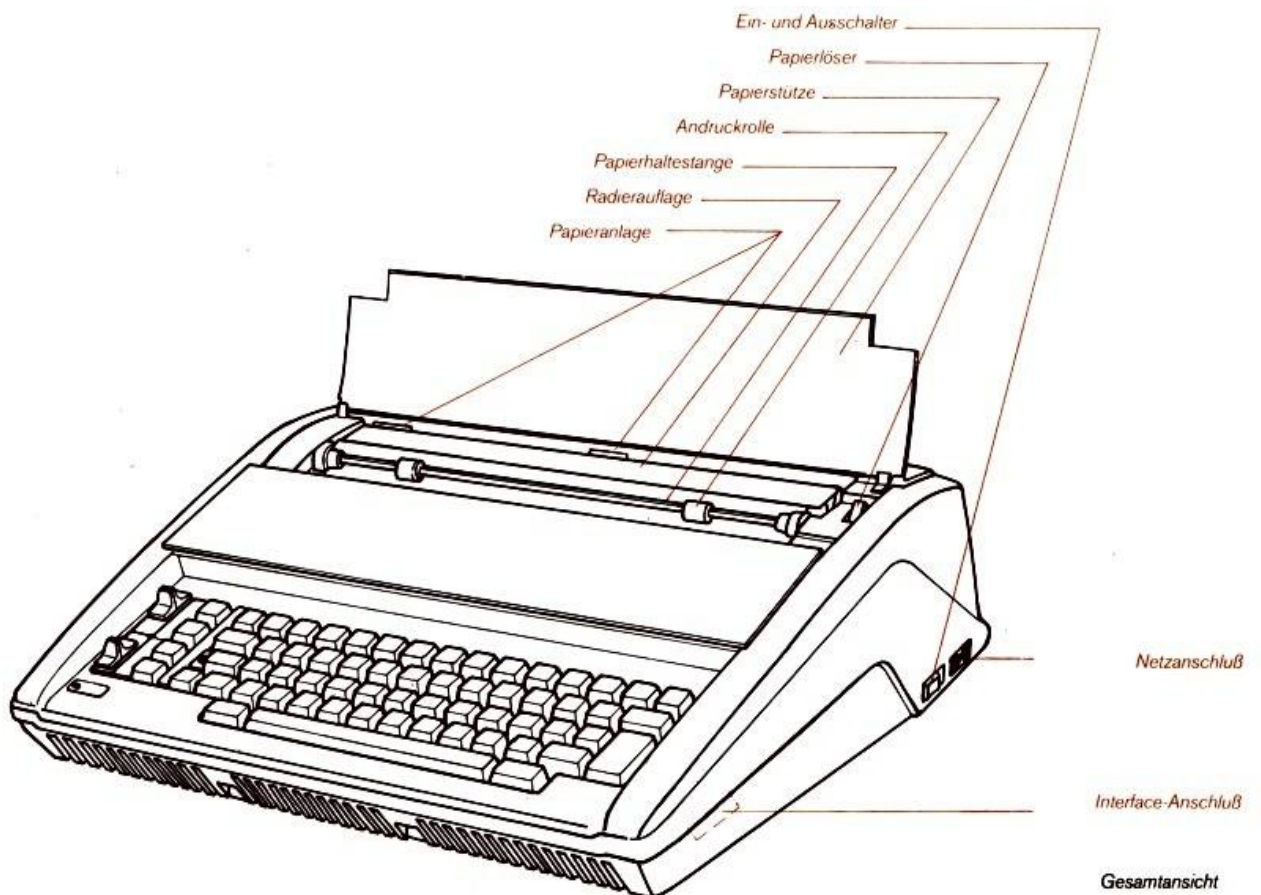

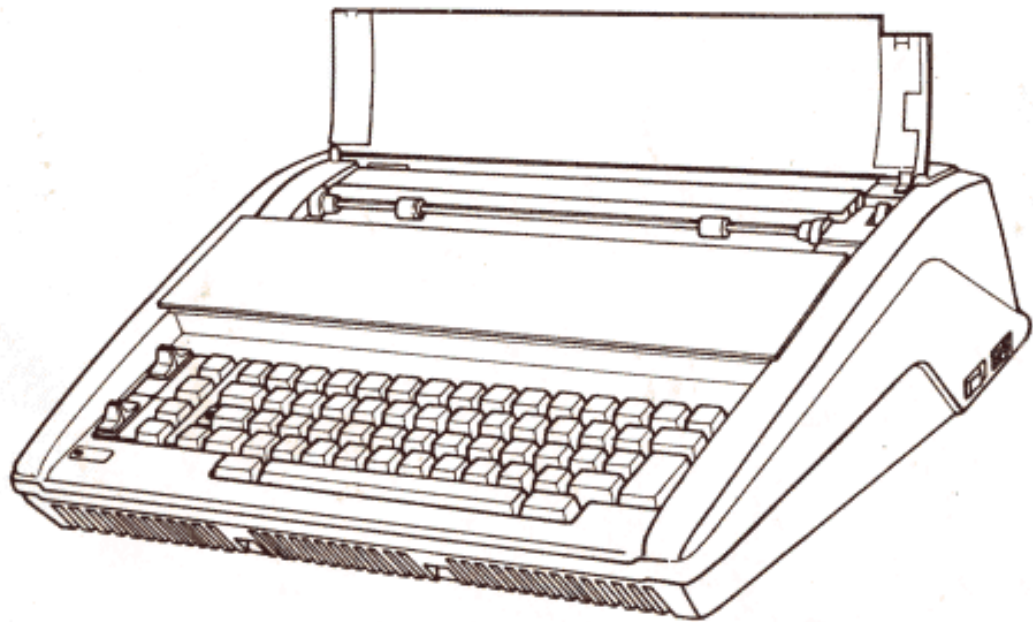
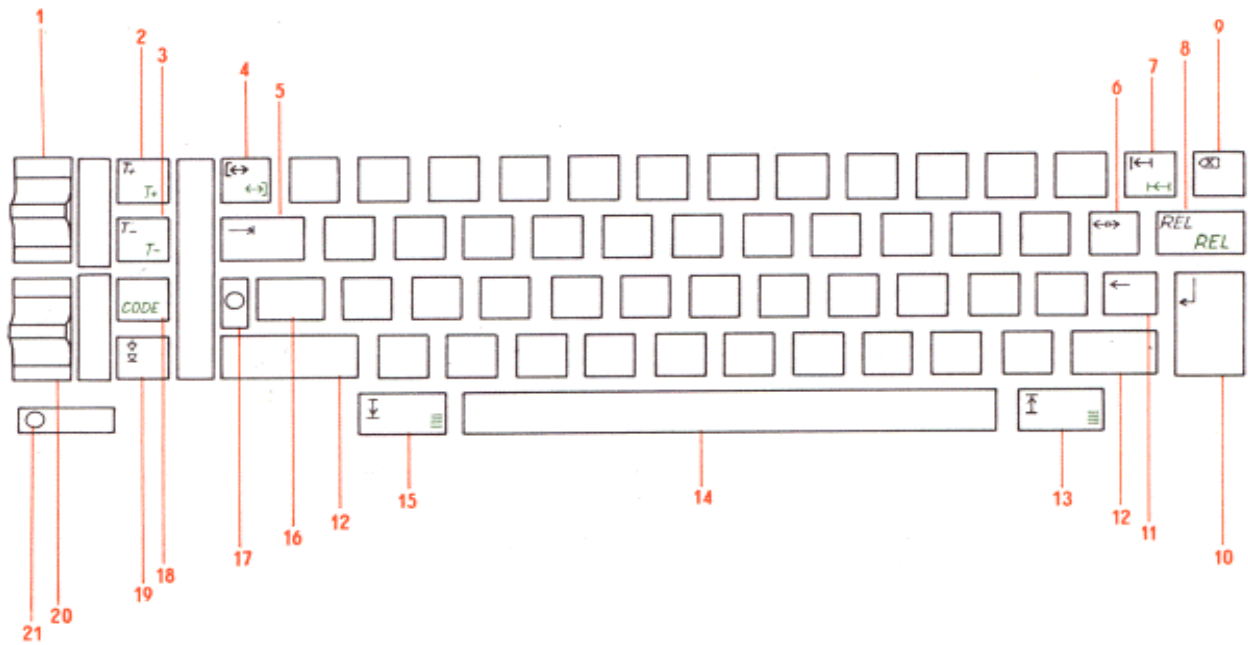

Tastaturübersicht

- 1 Schiebeschalter Zeilenschaltung
- 2 Tabulator setzen
Tabulator-Gitter
- 3 Tabulator löschen
Tabulator gesamt löschen
- 4 Randsetztaste links
Randsetztaste rechts
- 5 Tabulatortaste
- 6 Randlösetaste
- 7 Rücktaste
Halbschrittücktaste

- 8 Taste „REL“ (Relocate)
Relocate Funktion ausschalten
- 9 Korrekturtaste
- 10 Wagenrücklaufaste
- 11 Expressrücktaste
- 12 Umschalttaste
- 13 Halbzeilentaste rückwärts
Mikrozeilenschaltung rückwärts
- 14 Leertaste

- 15 Halbzeilentaste vorwärts
Mikrozeilenschaltung vorwärts
- 16 Umschaltfeststeller
- 17 Kontrolllampe Umschalt/REL
- 18 Taste Code
- 19 Papiereinzug
- 20 Schalter Schriftteilung
- 21 Kontrolllampe EIN

Bevor Sie mit dem Schreiben beginnen ...

Die Abdeckung der Tastatur können Sie durch Öffnen der beiden Verschlüsse abnehmen. Transportsicherung entfernen.

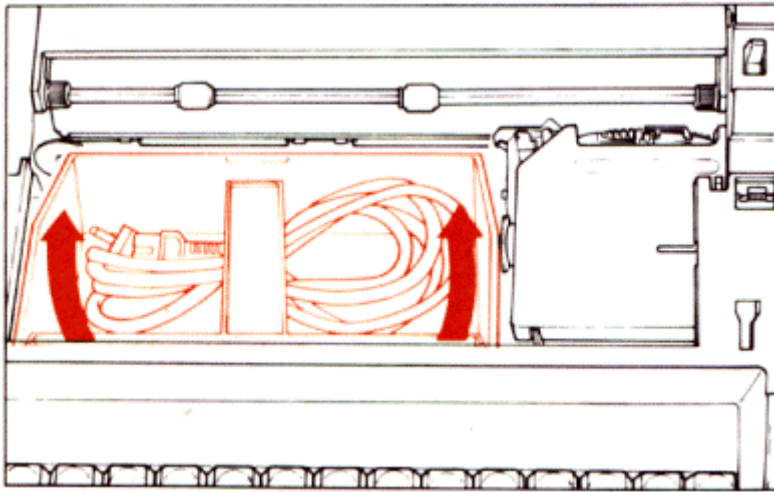

1. Klappen Sie die obere Abdeckung (Papierstütze) nach hinten.
2. Entfernen Sie den Gehäusedeckel, indem Sie diesen zunächst in Richtung Tastatur kippen und dann nach hinter heraus nehmen.
3. Heben Sie nun die Zubehörbox, die sich neben dem Druckwagen befindet, heraus.
In dieser Zubehörbox finden Sie das Anschlußkabel. Damit haben Sie zugleich die Transportsicherung entfernt.
4. Nachdem Sie sich vom sicheren Sitz der Farbbandkassette und des Typenrades in der Maschine überzeugt haben, setzen Sie die Abdeckung des Druckbereiches wieder auf.

Maschine einschalten:

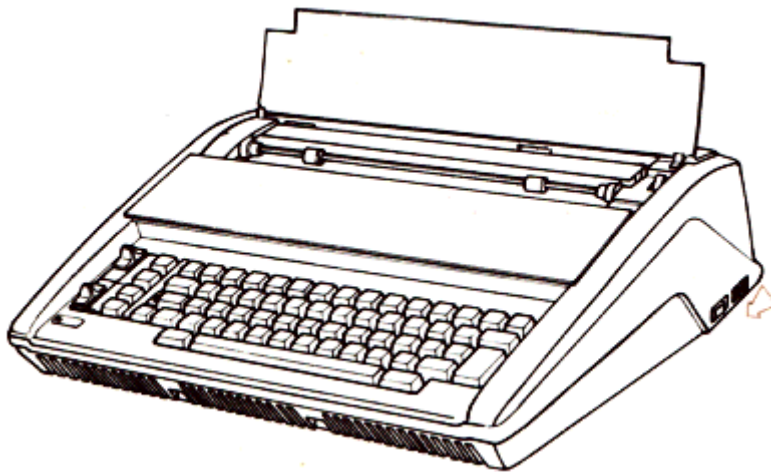

1. Das Anschlußkabel entnehmen Sie bitte der Zubehörbox und verbinden es mit dem Netzanschluß der Maschine. Danach können Sie die Maschine direkt an das Stromnetz anschließen. Beachten Sie dabei bitte die Angaben des Leistungsschildes auf der Unterseite der Maschine und vergleichen Sie diese mit denen des Stromnetzes. Schalten Sie die Maschine mit dem Schiebeschalter am rechten Gehäuseteil hinten ein. Das Schreibwerk fährt zum äußersten linken Rand und geht automatisch auf die Schreibposition 10 bzw. 12.

Dabei dreht sich das Typenrad automatisch in die Grundstellung. Die Grundwerte haben sich eingestellt. Die Signallampe neben der Tastatur zeigt Ihnen die Betriebsbereitschaft an. Nach jedem Einschalten der Maschine normieren sich die Schreibränder und ein Standardtabulator-Stopp wurde fixiert.

Das bedeutet, daß Sie immer entsprechend der Einstellung der Schriftteilung folgende Grundwerte zur Verfügung haben:

Eingestellte Schriftteilung	Linker Rand gemäß Skala	Rechter Rand gemäß Skala	Tabulator gemäß Skala
10	10	75	15
12	12	90	15

Eingestellte Grundwerte

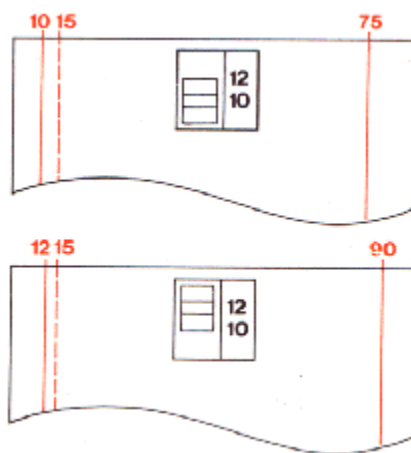
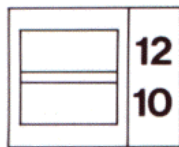

Das Schreiben kann beginnen!

Die aufrechtstehende Abdeckung dient Ihnen gleichzeitig als Papierstütze. Sie können jetzt Papier einspannen und mit dem Schreiben beginnen.

1. Legen Sie den Schreibbogen an die Papieranlage an, die Sie vorher auf Grad 0 gestellt haben.
2. Betätigen Sie jetzt die Taste Papiereinzug  so lange, bis die gewünschte Einzughöhe erreicht ist.
3. Muß das Blatt noch justiert werden, ziehen Sie den Papierlöser nach vorn, richten dann das Blatt aus und arretieren den Papierlöser wieder.

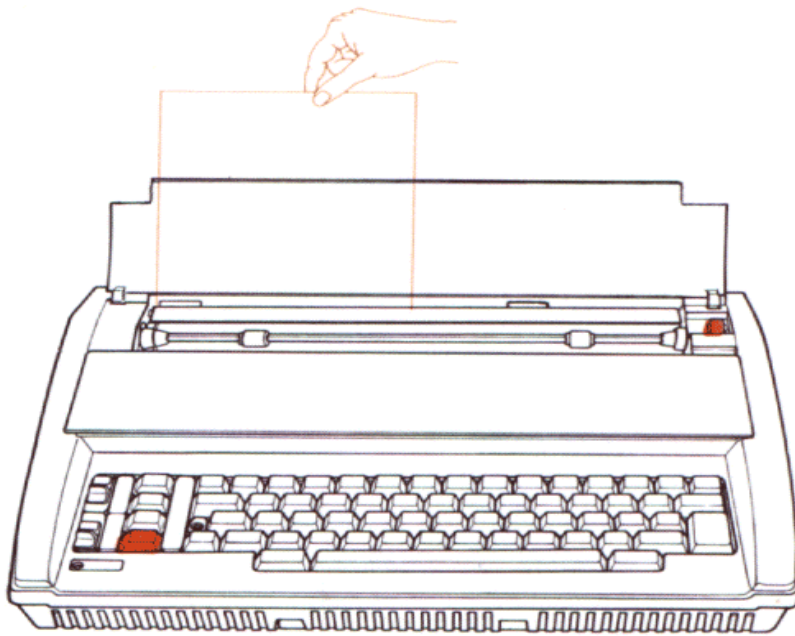

Nach dem Abschluß Ihres Schreibens oder am Ende des Blattes betätigen Sie die Taste Papiereinzug so lange, bis Sie das Blatt entnehmen können.

Den gewünschten Zeilenabstand können Sie durch Verschieben des Schalters für die Zeilenschaltung einstellen:

Zeilenschaltung einstellen Schriftteilung einstellen

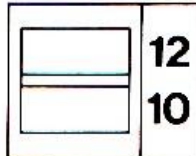
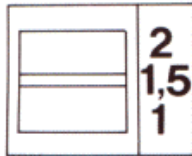

Einstellung	Zeilenschaltung
1	einzeilig
1.5	eineinhalbzeilig
2	zweizeilig

Den gewünschten Zeichenabstand können Sie durch Verschieben des Schalters für Schriftteilung entsprechend des verwendeten Typenrades einstellen.

Einstellung	Zeichen pro Zoll	Zeichen pro Zeile
10	10	100
12	12	120

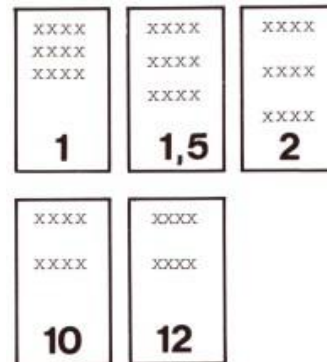

Das Arbeiten mit der Taste „CODE“

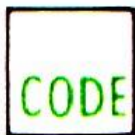

Mit der Taste „CODE“ können Sie alle auf den Tasten farbig gekennzeichneten Zeichen schreiben bzw. abrufen.

Zeichen der Dreifachbelegung schreiben

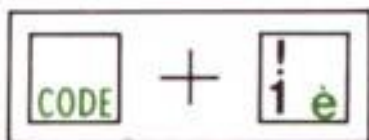

1. die Taste CODE festhalten
2. die Taste mit dem zusätzlichen Zeichen betätigen
3. Die Taste CODE loslassen

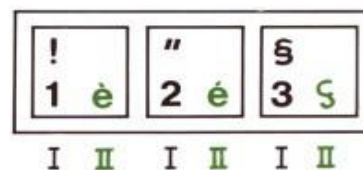

Tastatur I: Drückt Zeichen der normalen Tastaturbelegung

Tastatur II:

Drückt die Zeichen, die auf den Tasten farbig gekennzeichnet sind

Rücktaste

Ihre Maschine verfügt über zwei Rücktastenfunktionen:

1. Rücktaste
Durch einmaliges Betätigen der Rücktaste wird der Druckwagen um einen Schritt zurückgeführt

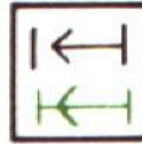

2. Halbschritt-Rücktaste
Durch einmaliges Betätigen der Rücktaste wird, wenn Sie die Taste „CODE“ festhalten, der Druckwagen um einen halben Schritt zurückgeführt.

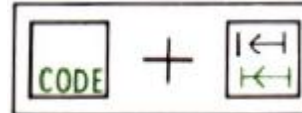

Express-Rücktaste

Betätigen Sie diese Taste, wird der Druckwagen ohne Zeilenschaltung an den eingestellten linken Rand zurücktransportiert

Expreß-Rücktaste



Halbzeilentaste vorwärts

Halbzeilentaste vorwärts



Mit Betätigung dieser Taste können Sie den Schreibbogen um eine halbe Zeile weiter- oder zurückschalten. Bei Dauerfunktion erreichen Sie Papierlauf vor- bzw. rückwärts.

Halbzeilentaste rückwärts

Halbzeilentaste rückwärts

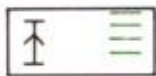

Mikrozeilenschaltung

Mikrozeilenschaltung

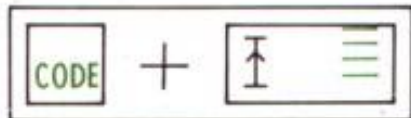
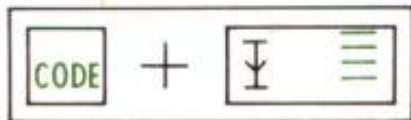

Mit Hilfe dieser beiden Tasten können Sie das Papier um weniger als eine halbe Zeile vorwärts oder rückwärts transportieren.

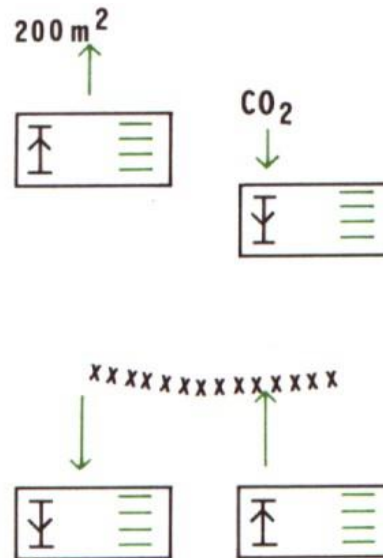

Ränder und Tabulatoren

Tabulatoren

Beim Einschalten der Maschine steht Ihnen automatisch ein gesetzter Tabulator auf der Schreibstelle 15 zur Verfügung. Maximal können Sie 10 Tabulator-Stops in der Zeile setzen. Beim Versuch, einen weiteren Tabulator-Stopp zu setzen, ertönt ein akustisches Signal.

Tabulator setzen / löschen

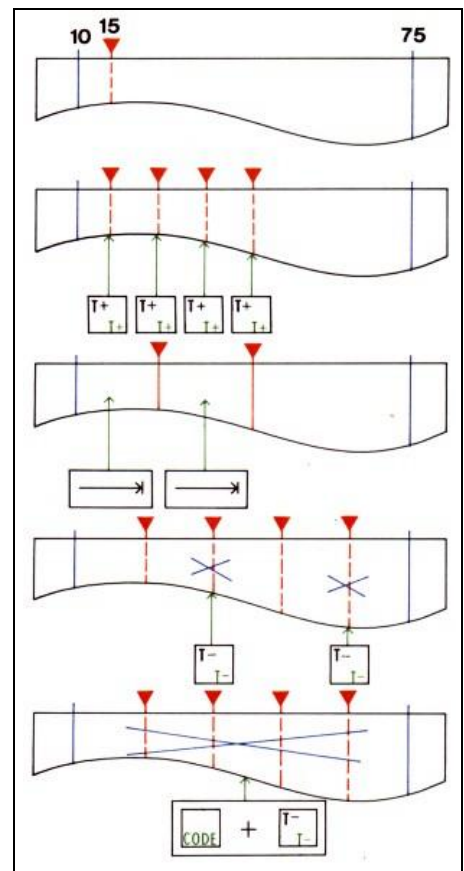
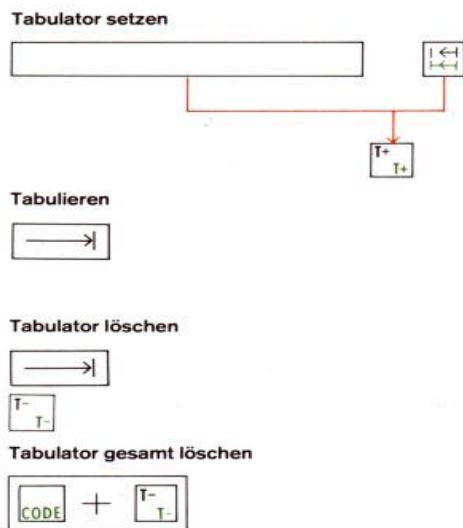

Setzen

1. Betätigen Sie die Leer- oder Rücktaste um den Druckwagen auf die gewünschte Schreibposition entsprechend der eingestellten Skala zu bringen
2. Drücken Sie jetzt auf die Taste „T+“ zum Setzen des Tabulators

Betätigen Sie beim Schreiben die Tabulatortaste $\bar{a} |$, so erreicht der Druckwagen die nächste Tabulatorposition. Wenn kein Tabulator gesetzt ist, bleibt der Druckwagen stehen.

Löschen

1. Positionieren Sie den Druckwagen auf den zu löschenden Tabulator-Stopp.
2. Betätigen Sie die taste „T-“.
3. Eine Gesamtlöschung aller gesetzten Tabulatoren erreichen Sie durch das gemeinsame Betätigen der Tasten „CODE“ und „T-“.

Tabulator-Gitter aktivieren

Ihre elektronische Schreibmaschine verfügt über sechs fest eingestellte Tabulator-Stops im Abstand von jeweils 10 Teilungsschritten.

Dieses Gitter rufen Sie auf, wenn Sie die Taste „CODE“ gemeinsam mit „T+“ betätigen.

Die vorher gesetzten Tabulator-Stops sind gelöscht.

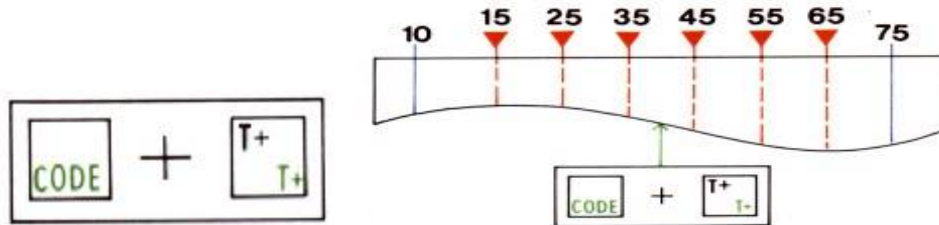

Korrigieren – einfacher geht's nicht!

Sofortkorrektur

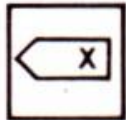

Im Korrekturspeicher werden die zuletzt geschriebenen 20 Zeichen gespeichert. Das zuletzt geschriebene Zeichen können Sie durch einfaches Betätigen der Korrekturtaste sofort korrigieren. Dazu gehören auch Funktionen wie 1 Wagenrücklauf, 1 Tabulator, Rückschritt, Halbzeilenschaltung vor- bzw. rückwärts.

Halten Sie die Korrekturtaste gedrückt, werden die im Korrekturspeicher befindlichen Zeichen in Dauerfunktion gelöscht

Zielkorrektur innerhalb des Korrekturspeichers

Dank Korrekturspeicher können Sie Tippfehler innerhalb der letzten Schreibzeile (max. 20 Zeichen) löschen. Die Zielkorrektur wird immer durch das zweimalige Betätigen der Rücktaste bzw. Halbzeilenschaltung rückwärts eingeleitet. Danach blinkt die Kontrolllampe links neben dem Umschaltfeststeller bis zur Betätigung der Taste „REL“.

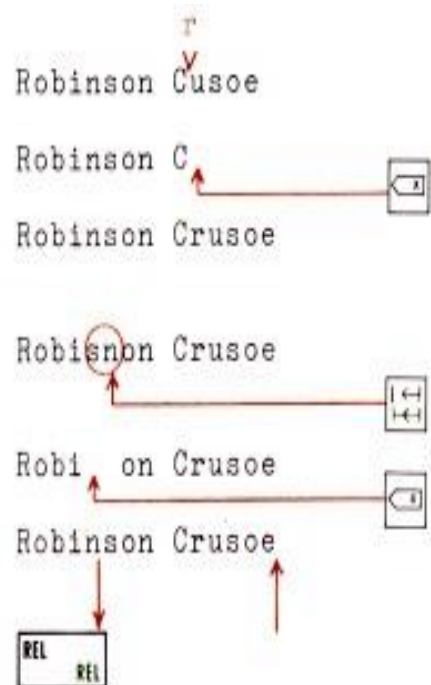



Richtiges Zeichen

REL REL

1. Bringen Sie den Druckwagen mit der Rücktaste auf die Korrekturstelle. Die Kontrolllampe blinkt.
2. Betätigen Sie die Korrekturtaste und schreiben Sie anschließend das korrekte Zeichen. Halten Sie die Korrekturtaste gedrückt, wird in Dauerfunktion gelöscht.
3. Betätigen Sie die Taste „REL“. Der Druckwagen wird automatisch an die Ausgangsposition zurückgeführt und die Kontrolllampe erlischt.

Zielkorrektur außerhalb des Korrekturspeichers

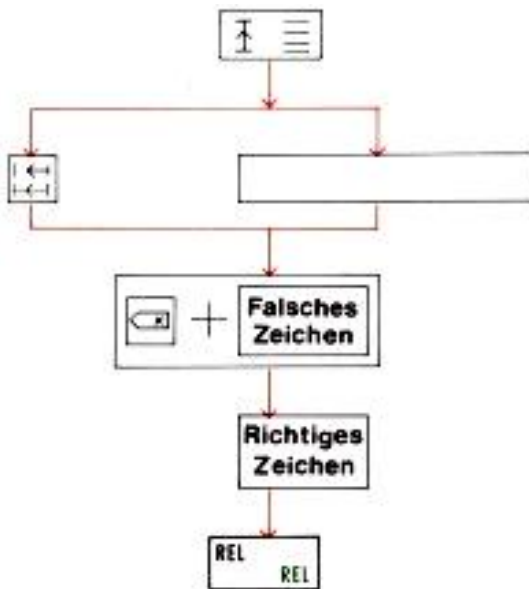

Bringen Sie den Druckwagen mit der Halbzeilentaste rückwärts, der Rück- bzw. Leertaste direkt auf das zu korrigierende Zeichen. Die Kontrolllampe blinkt.

Halten Sie die Korrekturtaste fest und tippen das falsche Zeichen noch einmal. Wenn aufeinanderfolgend mehrere Zeichen korrigiert werden sollen, so halten Sie bitte die Korrekturtaste ununterbrochen gedrückt und geben gleichzeitig die weiteren falschen Zeichen ein.

Setzen Sie nun die richtigen Buchstaben oder Zeichen ein.

Drücken Sie jetzt die Taste „REL“, so bewegt sich der Druckwagen automatisch auf die Ausgangsposition zurück und die Kontrolllampe erlischt.

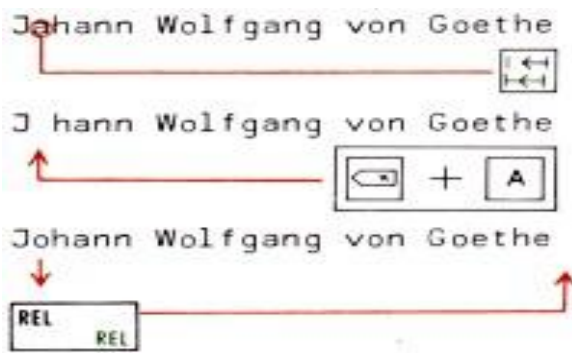

Aufheben der Zielkorrektur

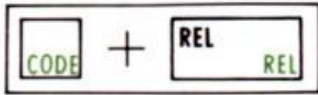

1. Möglichkeit
Betätigen Sie die Taste „CODE“ zusammen mit der Taste „REL“. Die Kontrolllampe erlischt und die Relocate-Funktion ist ausgeschaltet.



2. Möglichkeit
Betätigen Sie die Randsetztaste links, wenn ein neuer Rand für den einzufügenden Text gesetzt werden muß. Die Kontrolllampe erlischt und die Relocate-Funktion ist ausgeschaltet.



3. Möglichkeit
Mit Papierauswurf durch die Taste Papiereinzug schalten Sie die Relocate-Funktion ebenfalls aus.

Korrektur mit Halbschritt-Rücktaste zum Einfügen eines Zeichens

Das nachfolgend beschriebene Korrekturbeispiel baut auf der vorher beschriebenen Zielkorrektur auf.

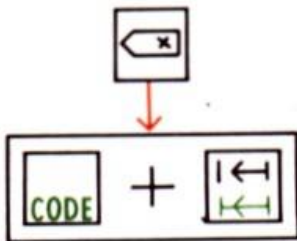

Zum Einfügen eines Zeichens führen Sie folgende Operation durch:

1. Löschen Sie das unvollständige Wort mit der Korrekturtaste wie beschrieben.
2. Betätigen Sie die Taste „CODE“ gemeinsam mit der Rücktaste. Der Druckwagen wird um einen halben Schritt zurückbewegt. Jetzt können Sie das neue, vollständige Wort noch einmal schreiben.

Technisches

Farbbandkassette wechseln

Auf Ihrer Schreibmaschine können Sie mit folgenden Farbbandkassetten schreiben:

Korrigierfähiges Carbonband
Gruppe 176C
Breite: 8 mm

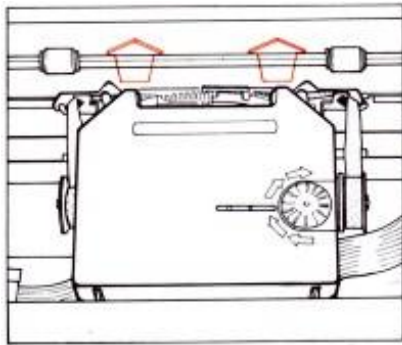

Herausnehmen

1. Nehmen Sie den Gehäusedeckel ab.
2. Heben Sie die Kassette so an, daß sich zuerst das Band aus der Führung löst, nun können Sie die Kassette herausnehmen.

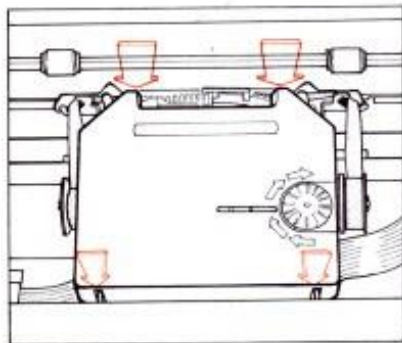

Einsetzen

1. Setzen Sie die neue Kassette in Richtung Tastatur entsprechend der Abbildung auf den Kassettenträger auf.
2. Drücken Sie die Kassette bis zum Anschlag herunter. Es erfolgt eine hörbare Rastung. Das Band liegt automatisch zwischen Typenrad und Zeilenrichter.
3. Schließen Sie den Gehäusedeckel.

Sollten Sie die Kassette nicht ordnungsgemäß einsetzen können, dann drehen Sie den Farbbandspulenkern in Pfeilrichtung, bis eine Rastung erfolgt.

Korrekturband

Lift-off Korrekturband
Gruppe 168
Kennzeichnung: gelb

Zeichen werden durch das Korrekturband im Abhebeverfahren vom Papier genommen.
Nur in Verbindung mit gelb gekennzeichneten Farbbandkassetten nutzbar!

Herausnehmen:

- 1 Gehäusedeckel abnehmen.
2. Drücken Sie den roten Hebel unter der linken Bandspule heraus.
3. Nehmen Sie nun die rechte Bandspule heraus.
4. Heben Sie das restliche Band aus der Korrekturbandführung heraus.

Einsetzen:

1. Setzen Sie zuerst die volle Bandspule auf die rechte dafür vorgesehene Halterung ein.
2. Führen Sie das Band mit der Klebefläche zur Walze, entlang der Korrekturbandführung.
3. Drücken Sie jetzt die leere Bandspule auf die linke Halterung, nach dem Sie den roten Hebel nach unten bewegt haben.

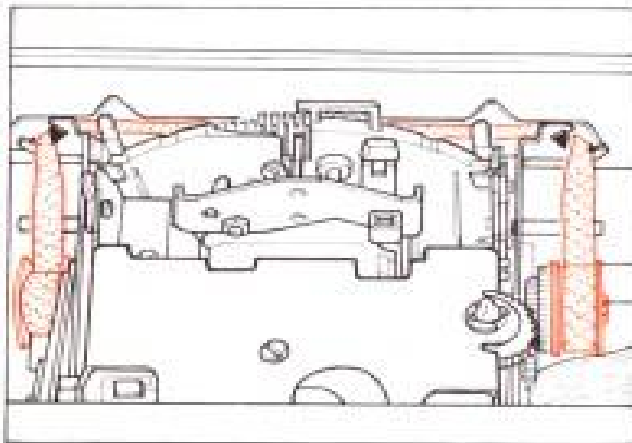

Typenradkassette wechseln

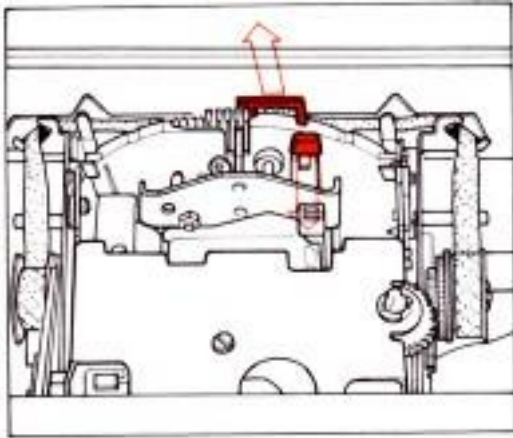

Den Typenradwechsel nehmen Sie bitte bei **eingeschalteter** Maschine vor.

Herausnehmen:

1. Nehmen Sie den Gehäusedeckel ab.
2. Nehmen Sie die Farbbandkassette heraus.
3. Ziehen Sie den roten Hebel an der Typenradkassette in Richtung Tastatur
4. Nehmen Sie das Typenrad am Griff aus der Maschine

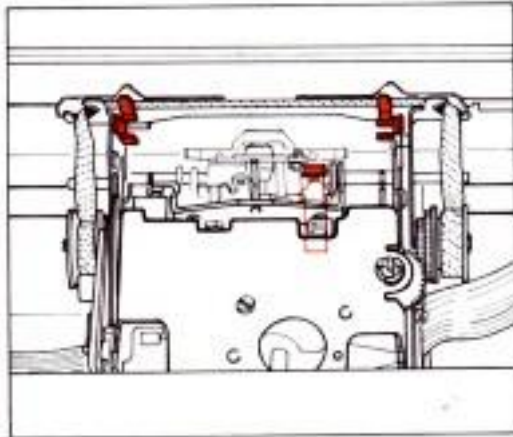

Einlegen:

1. Lassen Sie einfach das neue Typenrad mit der Kassette in den dafür vorgesehenen Schacht fallen.
2. Drücken Sie den roten Hebel wieder in Richtung Schreibwalze.
3. Legen Sie das Farbband wieder ein.
4. Setzen Sie den Gehäusedeckel auf.

Das Typenrad wird automatisch Zentriert und in Schreibposition gebracht.

Technische Daten:

Schreibgeschwindigkeit:	10 Zeichen /s
Schreibbreite:	254 mm
Zeichen /Zeile:	1/10'' = 100, 1/12'' = 120
Papiereinzugsbreite:	305 mm
Schriftteilung:	1/10'', 1/12''
Zeilenschaltung:	1; 1.5; 2
Korrekturspeicher:	20 Zeichen
Tabulator:	10 positionen
Papierdicke:	80-120gm-2 1 Original (80-120gm-2), 3 Kopien (40gm-2)
Anzahl der Schreibtasten:	44
Netzspannung:	220-230V 50/60Hz
Masse:	7kg
Geräusch:	<=70 dB
Leistungsaufnahme:	<=37 W
Interfaceanschluß:	seriell für Interfacebox (Optional) Centronics/V.24
Hersteller:	VEB Robotron – Optima Büromaschinenwerk Erfurt Hergestellt in der DDR